

# 1 PODVAL BP-4 Z PREDPÄTÉHO BETÓNU

## 2 PODVAL BP-4R Z PREDPÄTÉHO BETÓNU

### POUŽITIE:

#### 1-2

Železničný podval určený pre uysokorýchlostné širokorozchodné trate ŽSR s rozchodom 1520 mm a rýchlosťou do 200 km/h. Typ koľajnice 60 E2 (60 E1), R65 so sklonom 1:20.

### Upevnenie:

- 1 BP-4 bezpodkladnicové pružné upevnenie typu Vossloh.
- 2 BP-4R podkladnicové upevnenie, typ podkladnice - plochá, rebrouá R65-0 /2urtule/

**Návrhové parametre:** kladný moment pod koľajnicou +19,0 kNm  
záporný moment u strede - 15,0 kNm

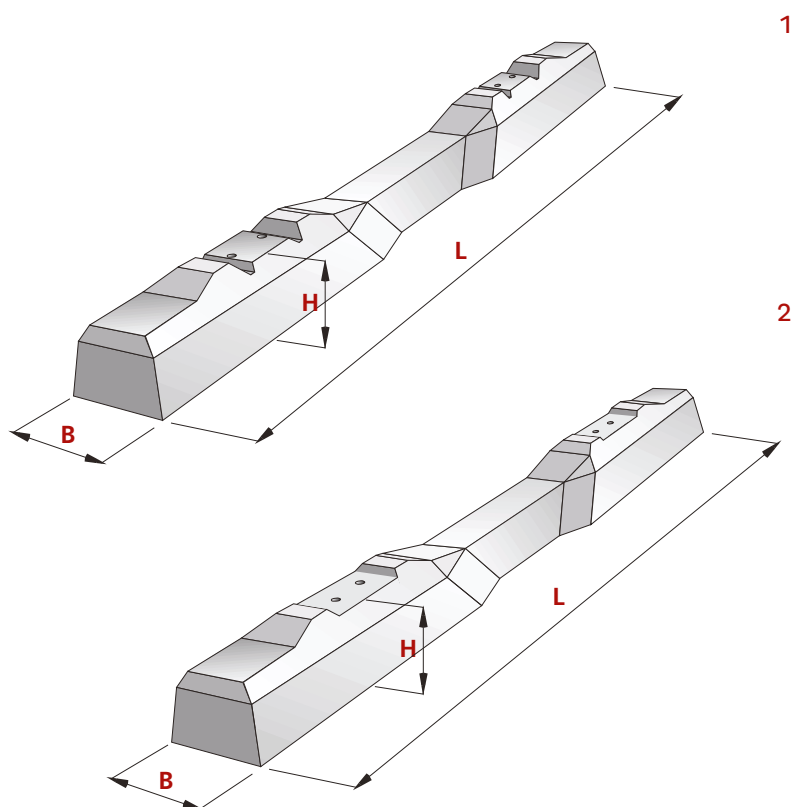

Označenie	Obchodná značka	Rozmery (cm)			Trieda betónu	Objem (m <sup>3</sup> )	Hmotnosť (kg)
		L	B	H			
1	APP 05-20	270	30	22	C 45/55	0,132	340
2	APP 06-20	270	30	22	C 45/55	0,132	340